

Hmotnosti

Provozní hmotnost	6130 kg
Dodatečná hmotnost ocelových pásů	206 kg
Dodatečná hmotnost dlouhé násady	127 kg
Tlak působící na terén s gumovými pásy	34.40 kPa

Motor

Výrobce / model	Yanmar / 4TNV94L-ZXSDB
Palivo	Motorová nafta
Počet válců	4
Zdvihový objem	3054 cm ³
Maximální čistý výkon (ISO 9249)	36.2 kW
Maximální čistý krouticí moment (ISO 9249)	206.0 Nm

Výkon

Rypná síla, násada (ISO 6015)	29300 N
Rypná síla, dlouhá násada (ISO 6015)	26200 N
Rypná síla, lžice (ISO 6015)	44100 N
Tažná síla	55000 N
Nízká pojezdová rychlost	2.7 km/h
Vysoká pojezdová rychlost	4.4 km/h

Hydraulický systém

Typ čerpadla	Čerpadlo se dvěma axiálními písty poháněné jedním motorem
Výkon čerpadla	132.00 L/min
Průtok přidavné hydrauliky	85.00 L/min
Systémový uvolňovací tlak v přidavných okruzích	210.00 bar

Mechanismus otoče

Otočení výložníku, doleva	70.0°
Otočení výložníku, doprava	50.0°
Rychlost otáčení	9.6 RPM

Provozní náplně

Chladicí systém	10.00 L
Mazání motoru plus olejový filtr	10.20 L
Palivová nádrž	78.00 L
Nádrž hydraulického oleje	65.00 L
Hydraulický systém	111.00 L

Prostředí

Hladina hluku LpA (Směrnice EU 2006/42/EC)	73 dB(A)
Hladina hluku LWA (Směrnice EU 2000/14/EC)	97 dB(A)
Vibrace působící na tělo obsluhy (ISO 2631-1)	0.35 ms ⁻²
Vibrace působící na ruce a paže obsluhy (ISO 5349-1)	0.94 ms ⁻²

Standardní vybavení

1,980 mm dozerová radlice	Kabina TOPS/ROPS ¹
gumové pásy 400 mm	Bezpečnostní ventily výložníku a ramena
LCD obrazovka 5,7 palce	Kabeláž pro maják
Monitor motoru/hydrauliky s funkcí vypnutí	Plně nastavitelná klimatizace
Jednoduché ovládání přidavné hydrauliky	Výstražné zařízení při přetížení
Uzamčení ovládací konzoly	Sluneční clona
Joystickové ovládání hydrauliky	Levé zpětné zrcátko
Dvourychlostní pojezd	Elektrické čerpadlo pro tankování
Uzamykatelný úložný prostor	Automatický volnoběh
Klakson	Automatická pojezdová převodovka
Pracovní světla	Přidavná hydraulika (1. a 2. okruh)
Samonavíjecí bezpečnostní pás	Pomocné hydraulické vedení na rameni s rychlospojkami
Odrpužené sedadlo s vysokým opěradlem	Záruka: 12 měsíců, 2000 hodin (podle toho, co nastane dříve)
Konzole s dopředu/vzad nastavitelným výtlakem	

1. Ochranná konstrukce pro případ překlopení (TOPS) vyhovuje požadavkům normy ISO 12117

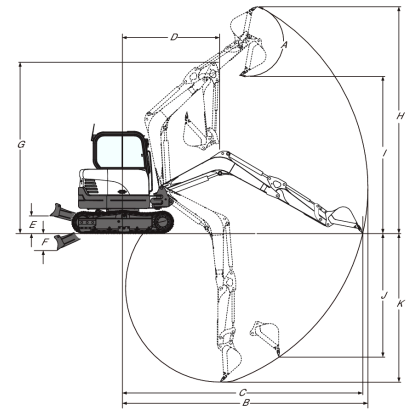
Pracovní rozsah

(A)	179.0°	(G)	4381.0 mm
(B)	6230.0 mm	(H)	5785.0 mm
(B)	6525.0 mm	(H*)	6005.0 mm
(C)	6100.0 mm	(I)	4045.0 mm
(C*)	6400.0 mm	(I*)	4260.0 mm
(D)	2530.0 mm	(J)	3125.0 mm
(D*)	2645.0 mm	(J)	3435.0 mm
(E)	460.0 mm	(K)	3815.0 mm
(F)	440.0 mm	(K*)	4115.0 mm

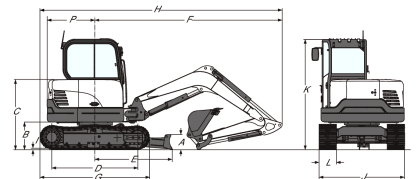
Rozměry

(A)	410.0 mm	(I)	21.0 mm
(B)	635.0 mm	(J)	1980.0 mm
(C)	1620.0 mm	(K)	2550.0 mm
(D)	1990.0 mm	(L)	400.0 mm
(E)	1870.0 mm	(M)	605.0 mm
(F)	4400.0 mm	(N)	829.0 mm
(G)	2500.0 mm	(O)	2530.0 mm
(H)	5670.0 mm	(P)	1100.0 mm
(H*)	5669.0 mm	(Q)	2147.0 mm

Možnosti

Ocelové pásy	Dlouhá násada
Hydraulické vedení třetí hydrauliky (vedení trubek pro drapák)	